

SIŁOWNIKI PNEUMATYCZNE D40 ÷ D320 "TANDEM"
dwustronnego działania, z amortyzacją pneumatyczną,
zgodne z ISO 6431, VDMA 24562:

- z jednostronnym tłoczyskiem
- z jednostronnym tłoczyskiem z BSPT

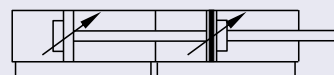
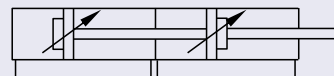

ZASTOSOWANIE

Siłowniki pneumatyczne o konstrukcji dwutłokowej powodują zwiększenie siły na tłoczysku. W układach pneumatycznych stosowane są jako elementy wykonawcze szczególnie tam, gdzie średnica siłownika ograniczona jest wymiarami powierzchni zabudowy. W siłowniku zastosowano uszczelnienia poliuretanowe o najwyższej odporności na ścieranie, co warunkuje długotrwałą pracę w warunkach bezsmarowych. Regulowana amortyzacja pneumatyczna powoduje skuteczne wyhamowanie tłoków w końcowych fazach ruchu. Siłowniki mogą mieć zabudowany element magnetyczny w tłoku umożliwiając stosowanie czujników pola magnetycznego (tzw. BSPT - Bezstykowa Sygnalizacja Położenia Tłoka).

DANE TECHNICZNE

Maksymalne ciśnienie pracy:	1,0 MPa
Zakres temperatur pracy:	od -20 do +80 °C
Zakres skoków roboczych	od 5 do 500 mm
Pozycja pracy:	dowolna
Sposób zasilania:	przewodowo sprężonym powietrzem o maksymalnej wielkości cząstek stałych 10 µm (nie wymaga smarowania). lub sprężonym powietrzem o maksymalnej wielkości cząstek stałych 40 µm, smarowanym mgłą olejową 2 ÷ 5 kropli/m ³
Materiały konstrukcyjne:	Pokrywy, tłok - stop aluminium, tłoczysko - stal w głowa z chromowaną powierzchnią zewnętrzną Tuleja - stop aluminium lub stal w głowa z chromowaną powierzchnią wewnętrzną Uszczelnienia - poliuretan PU

WYMIARY

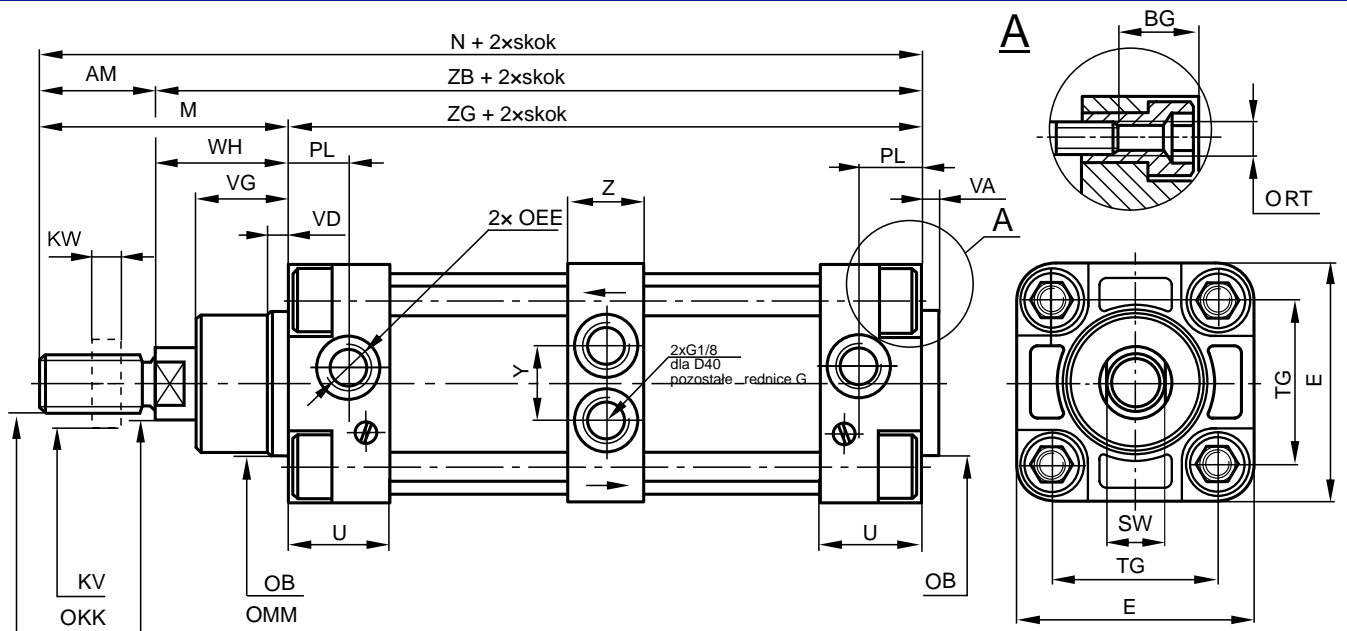

rednica siłownika [mm]	Wymiary [mm]																						
	AM	oBd11	BG	E	oEE	oKK	KV	KW	M	oMMf8	N	PL	oRT	SW	TG	U	VA	VD	VG	WH	ZB	ZG	Y
32	22	30	14	46,5	G1/8	M10x1,25	16	5	48	12	142	17	M6	10	32,5	26,5	4	6	18	26	179	153	16
40	24	35	17	52	G1/4	M12x1,25	18	6	54	16	228	17	M6	13	38	29	4	6	22	30	204	174	18
50	32	40	17	65	G1/4	M16x1,5	24	8	69	20	247	17	M8	16	46,5	28	4	6	26	37	215	178	22
63	32	45	21,5	75	G3/8	M16x1,5	24	8	69	20	270	20	M8	16	56,5	33	4	6	26	37	238	201	25
80	40	45	20	95	G3/8	M20x1,5	30	10	86	25	300	20	M10	21	72	33,5	4	6	32	46	260	214	25
100	40	55	24	113	G1/2	M20x1,5	30	10	91	25	323	20	M10	21	89	38	4	6	36	51	283	232	32
125	54	60	31	140	G1/2	M27x2	41	13,5	119	32	373	33	M12	27	110	49	6	8	40	65	319	254	35
160	72	65	28	180	G3/4	M36x2	55	18	152	40	448	30	M16	36	140	50	6	8	50	80	376	296	50
200	72	75	28	220	G3/4	M36x2	55	18	167	40	463	30	M16	36	175	50	6	8	55	95	391	296	50
250	84	90	32	270	G1	M42x2	65	21	189	50	522	31	M20	46	220	56,5	10	10	74	105	438	333	50
320	96	110	35	340	G1	M48x2	75	24	216	63	582	35	M24	55	270	58	10	12	80	120	486	366	50

SPOSÓB OBLICZANIA SIŁY DZIAŁANIA SIŁOWNIKA TYPU TANDEM

Teoretyczną siłę działającą na tłoczysku siłownika TANDEM obliczamy ze wzoru $F = S \cdot p$ [kG]

gdzie: p - ciśnienie powietrza [bar]; S - czynna powierzchnia obydwu tłoków w cm^2 obliczona ze wzoru:

$$S = \frac{(2D^2 - MM^2)}{4}$$

D - rednica siłownika [cm];

MM - rednica tłoczyska siłownika [cm]

SPOSÓB BUDOWY NUMERU ZAMÓWIENIOWEGO

10.015 H. XXXX A

rodzaj wykonania	kod rednicy	skok [mm]	kod wykonania materiałowego tulei	kod wykonania temp.
10 - wykonanie standard	F - rednica D40 G - rednica D50 H - rednica D63 J - rednica D80 K - rednica D100 L - rednica D125 M - rednica D160 N - rednica D200 P - rednica D250 R - rednica D320	skok w mm np. 0350=350mm	A - tuleja aluminiowa (wykonanie standardowe) C - tuleja stalowa z chromowaną powierzchnią	T - siłownik do pracy w podwyższonych temperaturach

SPOSÓB ZAMAWIANIA

W zamówieniu należy podać: nazwę, rednicę nominalną, skok siłownika, numer zamówieniowy oraz ilość sztuk np.:
Siłownik ISO D63 x 350 TANDEM z jednostronnym tłoczyskiem z nr 10.015H.0350A 15 szt.